

Бизнес-план: Производство бетона

Презентация заказного бизнес-плана

Настоящий бизнес-план рассматривает целесообразность открытия **производства бетона** и описывает этапы запуска и выхода на рынок.

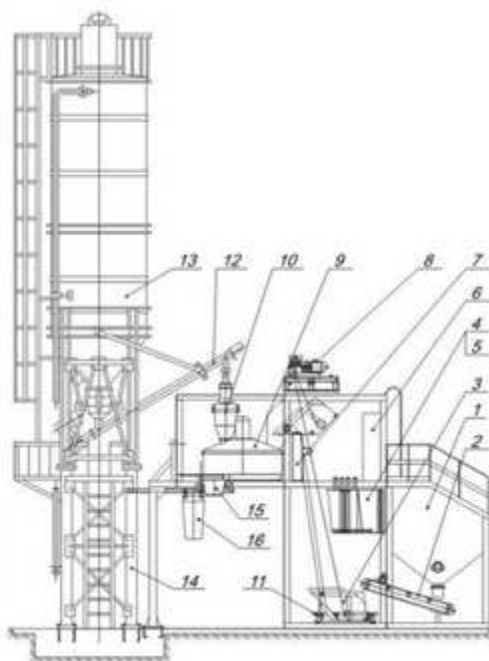

Разработчик:
Консалтинговая группа «Резалт»
www.bplans.r-cons.ru

Result
Консалтинговая группа

Июнь 2011

Как заказать данный бизнес-план

Данный Заказной бизнес-план может быть подготовлен Консалтинговой группой «Резалт», все запросы на разработку необходимо направлять руководителю портала marketing.r-cons.ru

Контактное лицо:

Полина Таран

e-mail: taran@r-cons.ru

тел.: +7 (499) 51-88-456

Об авторском праве

Данная презентация и любая ее часть не могут распространяться или тиражироваться любыми способами без письменного разрешения Консалтинговой группы «Резалт».

Объем и формат исследования

Бизнес-план представляет собой маркетинговый анализ **рынка бетона** и расчет финансовых показателей. Также бизнес-план будет содержать необходимые данные и информацию для оценки текущей ситуации на **рынке бетона**, бизнес-план является средством оценки эффективности инвестиционных вложений и является расчетом индивидуального проекта.

Объем бизнес-плана (в т.ч. приложения) минимум – 90 стр.

Язык исследования – русский

Шрифт – Calibri

Размер шрифта – 11

Стандартный бизнес-план содержит не менее:

- 10 диаграмм;
- 10 графиков;
- 40 таблиц.

Форма предоставления – в электронной форме.

Стоимость разработки заказного бизнес-плана – 50 000 рублей.

Как будет разрабатываться бизнес-план

Технологии, бизнес-процессы, накопленный опыт, база данных работ Консалтинговой группы «Резалт» позволяют разработать качественный бизнес-план. Разделение задач и слаженная работа команды обеспечивает разработку бизнес-плана в короткие сроки.

Информация для бизнес-плана собирается из открытых источников. Анализ и обработка информации проводится экспертами в данной области.

Консалтинговая группа «Резалт» является разработчиком финансовых моделей, поэтому, расчеты для бизнес-плана проводятся в адаптированных для рассматриваемой отрасли моделях.

Работы оформляются в формате Word и Excel и отличаются красивым оформлением и выдержанными стилями.

Дополнительные условия

- 1) Разработка бизнес-плана начинается на следующий день, после поступления денежных средств на р/с Трейд.су.
- 2) При разработке бизнес-плана количество страниц по разделам может меняться в большую либо меньшую сторону.
- 3) Минимальное количество страниц будет выдержано.

- 4) Подразделы второго уровня могут менять свои названия, объединяться в зависимости от содержания найденной и подготовленной информации.
- 5) Также подразделы могут поменяться в зависимости от сферы деятельности (стройка, торговля, производство и т.д.).
- 6) Информация для разработки бизнес-плана будет браться из открытых источников, либо предоставляться заказчиком.
- 7) Готовый бизнес-план предоставляется на 3-й рабочий день до 17-00 Москвы. Если в брифе не указан иной срок.

Аннотация

НАЗВАНИЕ:

Бизнес план **производства бетона**

ЦЕЛЬ БИЗНЕС-ПЛАНА

Описать **создание производства бетона** и разработать финансовую модель для эффективного управления бизнесом

УСЛОВИЯ ПРЕДОСТАВЛЕНИЯ

Разработка под Ваши условия.
Предоставление на Зий рабочий день после оплаты.
Цена: 50000 руб.

ПРОДУКЦИЯ ПРОЕКТА

Бетона.

ПОКАЗАТЕЛИ ЭФФЕКТИВНОСТИ ПРОЕКТА

Простой срок окупаемости – ** мес.
Ставка дисконтирования – **%.
Дисконтированный срок окупаемости – ** мес.
Чистый дисконтированный доход (NPV) –*** тыс. рублей.
Внутренняя норма рентабельности (IRR) – 25%.

ТЕХНИКО-ЭКОНОМИЧЕСКИЕ ОБОСНОВАНИЕ

Расчеты производятся в EXCEL в финансовой модели.

ПРИВЛЕКАТЕЛЬНОСТЬ РЫНКА

Рынок строительных материалов в связи с кризисом претерпевал трудности, т.к. наблюдалась остановка строительства недвижимости. В 2009 году было введено *** тыс. кв.м, что на ***% меньше докризисных показателей. Спад производства строительных материалов в 2009 году составлял ***%. Объем производства бетонных блоков составил в 2010 году *** млн. кв. м., что на ***% меньше, чем в 2009 году. Заметно замедление спада в связи с оживлением строительства. В 2010 году цена на товарный бетон упала ***% по отношению к 2009 года.

В структуре потребления товарного бетона наибольший вес занимают коммерческое строительство (***%), логистическое и промышленное строительство (***%), жилищное строительство (***%).

В 2011 году аналитики прогнозируют увеличение объемов производства бетона на ***%, т.е. до *** млн. кв.м. Это связано с увеличением инвестиций государства в строительную отрасль.

ИНФОРМАЦИИ

- находящиеся в свободном доступе специализированные печатные издания;
 - данные электронных изданий и баз данных;
 - находящиеся в свободном доступе;
 - экспертные оценки специалистов;
 - аналитические данные и экспертные оценки специалистов компании.
- Данный бизнес-план может быть разработан под любой регион РФ, а также для других стран.

БЕСПЛАТНЫЕ УСЛУГИ

1. По готовности бизнес-плана, нами может быть произведён пересчет модели 1 раз, со внесением новых цифр в бизнес-план.

2. Устранение всех замечаний Клиента в течении 1 рабочего дня, в случае их предоставления в течении 30 дней с момента получения бизнес-плана Клиентом.
3. В ходе разработки бизнес-плана консультации по созданию и развитию данного бизнеса.

ПЛАТНЫЕ УСЛУГИ

1. Изменение концепции (ведение дополнительных продуктов, изменение оборудования, изменение масштабов производства, изменение рынков сбыта, изменение место расположения и т.д.) и дополнительный пересчет стоит 5000 рублей.
2. Дальнейшее сопровождение проекта запуска объекта 50000 руб. в месяц. Вы получаете консультации он-лайн, по телефону, по e-mail. Помощь в детализации календарного плана мероприятий и поддержке его в актуальном состоянии, дополнительный внешний контроль. Помощь в подборе поставщиков, при необходимости в проведении с ними переговоров. Это обеспечивает своевременный запуск объекта и избежать множество ошибок. Внести коррективы по ходу в стратегию выхода на рынок, бизнес-план. Заказав бизнес план за 30 тыс.руб. + сопровождение на 3 месяца X 30 тыс.руб., Вы заплатите как за разработку бизнес-план в любой другой фирме, но получите профессиональную помощь и поддержку в реализации бизнес-плана. Сопровождение Вы можете заказать от 1го месяца.

Оглавление

КРАТКОЕ ОПИСАНИЕ ПРОЕКТА	4
РЕЗЮМЕ ПРОЕКТА	5
ОПИСАНИЕ УСЛУГ	7
Функциональное назначение товара/услуг	
Виды товаров/услуг.....	
Требования к контролю качества	
Политика в области качества.....	
Возможности для дальнейшего развития товара/услуг	
Патентно-лицензионная защита товара/услуг	
Выбор и обоснование дополнительных сервисов	
Стоимость товаров/услуг, принятая концепция ценообразования	
АНАЛИЗ ЭКОНОМИЧЕСКОЙ СИТУАЦИИ	11
Анализ ситуации в стране	
Анализ ситуации в регионе	
АНАЛИЗ РЫНКА	26
Анализ положения дел в отрасли	
Текущая ситуация в отрасли.....	
Факторы, влияющие на отрасль.....	
Тенденции развития отрасли	
Общие данные о рынке	
Объем рынка, потенциальная емкость рынка.....	
Структура рынка	
Ценообразование на рынке	
Конечные потребители	
Сегментация потребителей по их потребностям	
Оценка сегментов потребителей	
Сезонность услуг.....	
Выбор и обоснование целевого сегмента	
Потребительские предпочтения целевого сегмента потребителей.....	
Конкурентный анализ	
Описание и анализ потенциальных конкурентов	
Выбор и обоснование уникального достоинства услуги	
МАРКЕТИНГОВЫЙ ПЛАН	35
Описание	
Уникальное достоинство продукта, позиционирование	
Цены, ценовая политика. Обоснование цены на продукцию	
Порядок осуществления продаж, обоснование гарантий сбыта	
Концепция рекламы и PR. Программа по организации рекламы	
ПЛАН СБЫТА ПРОДУКЦИИ	38
Цены на конкретные позиции продукции	
Организация сбыта, каналы сбыта.....	
Скорость товарооборота.....	
Планирование оборота.....	
ПРОИЗВОДСТВЕННАЯ ЧАСТЬ	40

Описание производственного процесса	
Требования к помещению	
Требуемое оборудование	
Требуемая спец.одежда	
Требуемый инструмент.....	
Требуемые расходные материалы	
Оценка и обоснование необходимых ресурсов.....	
Оценка постоянных и переменных затрат при производстве продукции и оказании услуг	
План производства продукции/оказания услуг на расчетный период	
Выбор и обоснование типа предприятия.....	
ОРГАНИЗАЦИОННО-УПРАВЛЕНЧЕСКАЯ СТРУКТУРА	44
Организационная структура предприятия	
Специализация, количество и состав сотрудников	
Затраты на оплату труда	
ИНВЕСТИЦИОННЫЙ ПЛАН	46
ФИНАНСОВЫЙ ПЛАН	49
Затраты подготовительного периода	
Затраты основного периода	
Затраты связанные с обслуживанием кредита.....	
Бюджетная эффективность.....	
Отчет о доходах и расходах.....	
Отчет о движении денежных средств	
График окупаемости проекта	
ОЦЕНКА ЭФФЕКТИВНОСТИ ПРОЕКТА	56
ГАРАНТИИ И РИСКИ КОМПАНИИ	57
ЮРИДИЧЕСКИЙ ПЛАН	58
Форма хозяйственного общества.....	
Налоговый режим	
Порядок сертификации.....	
ОРГАНИЗАЦИОННЫЙ ПЛАН ОСУЩЕСТВЛЕНИЯ ПРОЕКТА	60
Приложения.....	61-90