



Маркет  
Аналитика

**ДЕМО-ВЕРСИЯ  
РОССИЙСКИЙ РЫНОК ЧАЯ**

Москва, февраль 2011



## СОДЕРЖАНИЕ

- I. ВВЕДЕНИЕ
- II. ХАРАКТЕРИСТИКА ИССЛЕДОВАНИЯ
- III. АНАЛИЗ РОССИЙСКОГО РЫНКА ЧАЯ
  - 1. ОБЩАЯ ХАРАКТЕРИСТИКА РЫНКА
    - 1.1. Описание предмета исследования
    - 1.2. Показатели социально-экономического развития
    - 1.3. Влияющие Рынки. Рынок упаковки
    - 1.4. Резюме по разделу
  - 2. СЕГМЕНТАЦИЯ РЫНКА ЧАЯ
    - 2.1. Сегментация Рынка по видам продукции
    - 2.2. Ценовая сегментация Рынка. Особенности ценообразования на Рынке
    - 2.3. Сезонность на Рынке
    - 2.4. Резюме по разделу
  - 3. ОСНОВНЫЕ КОЛИЧЕСТВЕННЫЕ ХАРАКТЕРИСТИКИ РЫНКА ЧАЯ
    - 3.1. Объем производства, экспорта и импорта
    - 3.2. Объем, емкость и темпы роста Рынка
    - 3.3. Резюме по разделу
  - 4. КОНКУРЕНТНЫЙ АНАЛИЗ РЫНКА ЧАЯ
    - 4.1. Конкуренция на Рынке
    - 4.2. Описание профилей крупнейших игроков Рынка
    - 4.3. Резюме по разделу
  - 5. КАНАЛЫ ПРОДАЖ НА РЫНКЕ ЧАЯ
    - 5.1. Особенности сбытовой политики на Рынке
    - 5.2. Розничная торговля на Рынке
    - 5.3. Резюме по разделу
  - 6. АНАЛИЗ КОНЕЧНЫХ ПОТРЕБИТЕЛЕЙ РЫНКА ЧАЯ
    - 6.1. Объем потребления на Рынке
    - 6.2. Потребительские предпочтения на Рынке
    - 6.3. Резюме по разделу
  - 7. ВЫВОДЫ И РЕКОМЕНДАЦИИ ПО ИССЛЕДОВАНИЮ
    - 7.1. Основные тенденции Рынка
    - 7.2. PEST-анализ Рынка
    - 7.3. Риски и барьеры при выходе на Рынок
    - 7.4. Перспективы развития Рынка
- IV. РЕЗЮМЕ ПО ИССЛЕДОВАНИЮ



## АНАЛИЗ РОССИЙСКОГО РЫНКА ЧАЯ

### ОБЩАЯ ХАРАКТЕРИСТИКА РЫНКА

#### Показатели социально-экономического развития

Рынок чая, как один из составляющих российской экономики, находится под влиянием основных социально-экономических показателей в России.

и в первую очередь:

- Внутренний валовой продукт (ВВП)
- Промышленное производство
- Уровень инфляции
- Уровень доходов населения
- Уровень занятости населения
- Розничная торговля

#### Влияющие Рынки. Рынок упаковки

Всемирная организация упаковщиков (WPO) относит российский рынок упаковки к числу 10 крупнейших упаковочных рынков мира. Его объем в 2008 году составил ... млрд<sup>1</sup>. Последние 10 лет ежегодные темпы роста российского упаковочного рынка составляли ...%. За последние годы в реконструкцию и строительство новых предприятий по производству упаковочных материалов и изделий вложены значительные средства. Однако в ряде производств он не превышает ...%. В упаковочной отрасли в настоящий момент насчитывается около ....предприятий<sup>2</sup>. Только в крупных российских городах на одного жителя приходится почти ... кг использованной упаковки. В Европе этот показатель равен ... кг, а в Японии он еще больше.

---

<sup>1</sup> [http://www.polymer.ru/letter.php?n\\_id=3601&cat\\_id=10](http://www.polymer.ru/letter.php?n_id=3601&cat_id=10)



По оценкам экспертов российского упаковочного Рынка в долгосрочной перспективе спрос на упаковочные материалы и изделия будут определять следующие тенденции<sup>3</sup>:

- Увеличение сроков реализации продовольственной продукции, ужесточение требований к барьерным свойствам упаковочных материалов;
- Снижение материалоемкости упаковки;
- .....
- .....
- .....
- .....

Среди основных проблем российского рынка упаковки можно назвать следующие<sup>4</sup>:

- Несоответствующая современным требованиям производства упаковки сырьевая база;
- ...
- ...

По мнению экспертов упаковочного рынка, для сохранения положительной динамики рынка  
.....

---

<sup>2</sup> [http://www.ppack.ru/readers/upakovka\\_iz\\_gofrokartona.html](http://www.ppack.ru/readers/upakovka_iz_gofrokartona.html)

<sup>3</sup> Polymery.ru

<sup>4</sup> Polymery.ru



## СЕГМЕНТАЦИЯ РЫНКА ЧАЯ

### Сегментация Рынка по видам продукции

Согласно международной классификации чай бывает следующих разновидностей<sup>5</sup>:

1. *Черный байховый чай* .....

2. *Пакетированный чай*. .....

3. ....

4. ....

5. ....

Компания Nielsen сегментирует Рынок **по виду чая** следующим образом:

- Традиционный черный чай;
- Черный ароматизированный;
- ...
- ...
- ...

**По способу фасовки чая** выделяют:

- Пакетированный чай
- Листовой чай
  - Фасованный листовой чай
  - ...

---

<sup>5</sup> <http://refbase.com.ua/referats/detail-11943.html>



## Ценовая сегментация Рынка. Особенности ценообразования на Рынке

На Рынке чая принято выделять 3 ценовых сегмента:

- Экономичный
- Средний
- Премиальный

К премиальному сегменту, как правило, относятся ароматизированные зеленые, черные, травяные чаи. Что касается упаковки, то как признак принадлежности к премиальному сегменту необходимо упомянуть пакетики-пирамидки и индивидуальную фольгированную упаковку для каждого пакета.

В натуральном выражении, по данным агентства Step by Step, лидирует экономичный ценовой сегмент. Его доля составляет ...%. Остальные ...% практически поровну разделили между собой средний и экономичный ценовые сегменты. По данным «Nielsen Россия», в настоящий момент в премиальном сегменте представлено более ... брендов.

### Особенности ценообразования на Рынке

Среди двух основных параметров ценообразования можно отметить следующие: цены на сырье и особенности позиционирования марки на Рынке (затраты на упаковку, продвижение и т.д.).

По данным Росстат, за 2010 год средняя оптовая цена производителей чая выросла на ...% по сравнению с аналогичным периодом 2009 года и составила около ... тыс. руб. за тонну.



## Сезонность на Рынке

Для российского чайного рынка, как и для многих других рынков продуктов питания и напитков характерно влияние сезонности. Так рост продаж начинается осенью, их пик приходится на зиму. Так, всплеск продаж приходится на .....

## ОСНОВНЫЕ КОЛИЧЕСТВЕННЫЕ ХАРАКТЕРИСТИКИ РЫНКА ЧАЯ

### Объем производства, экспорта и импорта

Собственное производство чая-сырья в России крайне незначительно. По данным агентства «КредИнформ», сбор сырья составляет менее ...% от общего объема, используемого при производстве чая в стране<sup>6</sup>. Так, в Краснодарском крае производится всего ..... чая, что составляет ...% от потребностей внутреннего рынка. Тем не менее, эксперты считают наш чай одним из самых полезных, потому что он выращен в самой северной точке мира, где растет чай<sup>7</sup>.

*Производство* чая стабильно росло до 2008 года. В 2008 году на фоне начавшегося финансово-экономического кризиса объем производства стал постепенно сокращаться. Основными «виновниками» падения объемов производства в 2009 году стали мелкие фабрики-расфасовщики из Московской области, которые не выстояли во время кризиса. В 2010 году рост производства чая .....

---

<sup>6</sup> <http://www.tea.ru/?id=285-4244&PHPSESSID=2401418b560b771cc36166c1e2594323>

<sup>7</sup> [http://expert.ru/expert/2010/45/ekspertnuy\\_chay\\_iz\\_rossii/](http://expert.ru/expert/2010/45/ekspertnuy_chay_iz_rossii/)



**Диаграмма. Динамика импорта чая в натуральном выражении за период 2006-2010 гг., тыс. тонн**



Источник: ФСГС, 2011

Россия считается импортером чая номер один в мире. *Импорт* чая в Россию включает в себя, как сырье для производства чая, так и готовую для розничной реализации импортную продукцию. По данным Росстат, объем импорта в 2010 году составил .....

В денежном выражении этот показатель объемов импорта в 2010 году составил ..... При этом в натуральном выражении в 2010 году импорт .....

В 2009 году *экспорт* чая из России вырос на ...% - до ..... В 2008 году этот показатель также составил ..... 80% поставок чая из России приходятся на Украину, 11% - на Казахстан<sup>8</sup>.

<sup>8</sup> <http://www.tea.ru/285-3064.html>





## Объем, емкость и темпы роста Рынка

По данным на конец 2010 года **объем** российского Рынка чая **в натуральном выражении** составляет ..... Как уже отмечалось выше, Рынок близок к насыщению, поэтому его рост в натуральном выражении .....

За последние несколько лет спрос на чай практически не растет - ежегодный **прирост** не превышает .....<sup>9</sup>, за счет роста Рынка в денежном выражении. Так, по данным ИА «КредИнформ», на российском Рынке рост продаж чая за период 2008–2009 годов в городах России с населением свыше 10 тыс. человек составили ...% в натуральном выражении и ....% в стоимостном. Согласно исследованию «Nielsen Россия», за 2010 год объем розничных продаж упакованного чая в натуральном выражении .....

**Емкость** Рынка в натуральном выражении эксперты оценивают в ..... тонн.

Однако, несмотря на низкие объемы собственного производства, развитию рынка чая способствует увеличение его объема в стоимостном выражении. По предварительным оценкам, в 2010 году темп прироста **объемов Рынка в денежном выражении** составил ..... (на ...% ниже по сравнению с 2009 годом). Это обусловлено ..... Таким образом, объем Рынка в настоящий момент оценивается в ..... рублей. В городах России с населением свыше 10 тыс. человек этот показатель за год вырос на .....% и достиг ..... рублей.

---

<sup>9</sup> [http://expert.ru/expert/2010/45/ekspertnuy\\_chay\\_iz\\_rossii/](http://expert.ru/expert/2010/45/ekspertnuy_chay_iz_rossii/)



## КОНКУРЕНТНЫЙ АНАЛИЗ РЫНКА ЧАЯ

### Конкуренция на Рынке

По данным отраслевых источников, около 90% Рынка (в стоимостном выражении) контролируют четыре компании: Unilever (торговые марки Lipton, Brook Bond, «Беседа»), «Май» («Майский», «Лисма» и Curtis), «Орими Трэйд» (Greenfield, TESS, «Принцессы»), СДС-ФУДС (дистрибутор торговой марки Ahmad)<sup>10</sup>. Оставшиеся 10% приходится на небольшие компании, в том числе торгующие элитным чаем. Среди них, владельцы таких известных брендов, как: «ГК Сапсан» (ТМ «Акбар»), «Гранд» (одноименная торговая марка), «Люта» («Люта», «Чачек», «Семь трав»)<sup>11</sup>.

**Диаграмма. Доли игроков на Рынке, в % от объема Рынка в стоимостном выражении**

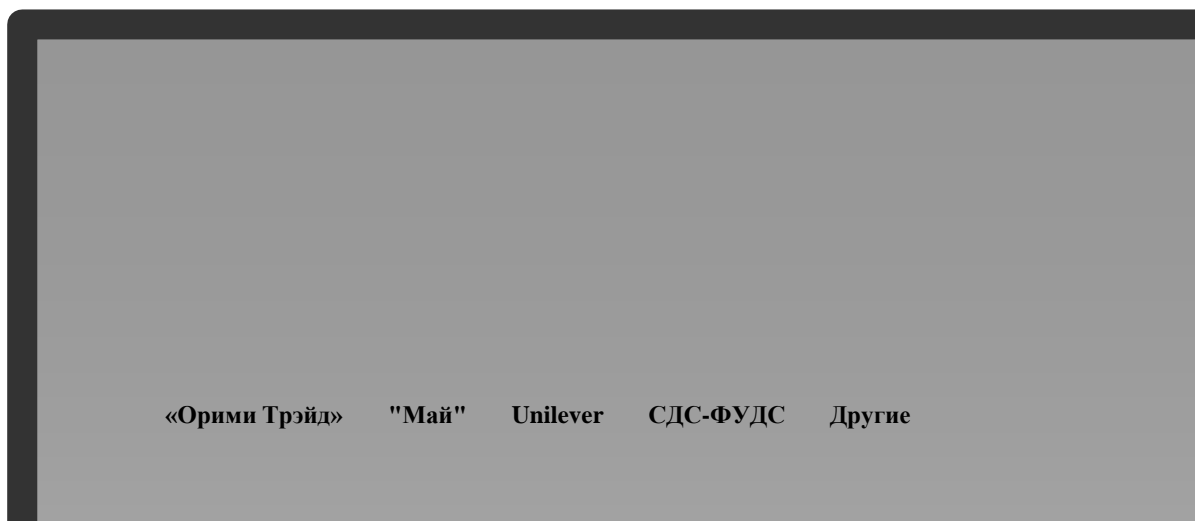

Источник: отраслевые источники, 2009

<sup>10</sup> [http://expert.ru/expert/2010/45/ekspertnuy\\_chay\\_iz\\_rossii/](http://expert.ru/expert/2010/45/ekspertnuy_chay_iz_rossii/)

<sup>11</sup> <http://www.tea.ru/285-3465.html>



По мнению экспертов, на Рынке возможны изменения в структуре лидеров. Некоторые участники считают, что в течение 2011 года

.....

.....

Среди основных параметров конкуренции на Рынке можно выделить следующие:

- Место на полке
- Квалифицированный персонал
- Цена
- .....
- .....
- .....
- .....
- Наличие продукта пересекающихся рынков (например, чая и кофе)

## Описание профилей крупнейших игроков Рынка

### «Орими Трэйд»

<http://www.orimitrade.ru/>

#### О компании

Компания «Орими Трэйд» была основана в 1994 году и быстро добилась успеха.

В 2000 году в Ленинградской области была построена и введена в эксплуатацию чаеразвесочная фабрика «Невские пороги», оснащенная самым современным импортным оборудованием. География чайных поставок включает в себя Цейлон, Индию, Китай, Индонезию, Кению и Вьетнам.

В 1999 году был выпущен натуральный кофе под маркой «ЖОКЕЙ». Позднее к «ЖОКЕЮ» присоединились другие торговые марки – «Регал», «Волшебная плантация» и «Монсеньор».



С 2001 года на заводе «Орими Трэйд» работает оборудованный по последнему слову техники цех по переработке зеленых кофейных зерен, их обжарке, помолу и фасовке готовой кофейной продукции в вакуумную упаковку. Готовится к вводу в эксплуатацию новый цех по фасовке растворимого кофе в жестяные и стеклянные банки.

### **Направления деятельности**

Производство и реализация чая и кофе

### **Ассортиментная политика в чая**

- Greenfield
- TESS
- «Принцесса Нури»
- «Принцесса Ява»
- «Принцесса Гита»
- «Принцесса Канди»

### **География деятельности**

Производство расположено в Ленинградской области. Продукция компании реализуется по всей России.

### **Показатели деятельности**

Доля «Орими Трэйд» на Рынке в денежном выражении составляет около 33%:

- Greenfield составляет 25,9% в денежном выражении.
- Доля марки TESS составляет 2,1% в денежном выражении.
- Доля марки «Принцесса Нури» составляет 4,9% в денежном выражении.



**Таблица. Показатели деятельности компании «Орми Трэйд» за период 2004-2009 гг.**

Год	Объем реализации, млн. руб.	Объем реализации в долл.США, млн. долл.	Чистая прибыль (до 2004 г. - прибыль после налогообложения), млн. руб.
2004			
2005			
2006			
2007			
2008			
2009			

Источник: <http://www.raexpert.ru/>

### Преимущества

- Наличие собственного производства
- Широкий ассортимент чая и кофе

### Планы по развитию

Дальнейшая региональная экспансия

## Unilever

<http://www.unilever.ru/>

### О компании

История транснациональной англо-голландской компании Unilever начинается в 1880-х гг. в Англии и Голландии. Название Unilever появилось только в 1930 году, когда Маргариновый Союз Голландии Margarine Uni и пионер мыловаренной промышленности британская компания Lever Brothers решили объединиться, придя к выводу, что в производстве они зависят от одного и того же сырья (масел и жиров), и в сущности работают на одних и тех же рынках сбыта. В настоящее время, кроме мыла и маргарина, компания производит огромное количество других товаров: от продуктов питания, напитков и мороженого до стиральных порошков и средств личной гигиены, продаваемых в 88 странах мира. Многие торговые марки компании являются лидерами продаж в мире, регионе или в своей категории.



На российском рынке компания работает с 1992 года. В настоящее время Unilever принадлежат целый ряд крупных российских предприятий, в том числе маргариновый завод в Москве, соусная, чаеразвесочная фабрика и парфюмерно–косметическая фабрики в Санкт–Петербурге, завод по производству мороженого в Туле, в Новосибирске и Омске. Общий объем инвестиций компании в российскую экономику в настоящее время приближается к 1 млрд евро, а число сотрудников насчитывает порядка 7 тыс. человек.

Чаеразвесочная фабрика Unilever была введена в эксплуатацию в 2002 году. Предприятие производит чай марок Lipton, Brooke Bond и "Беседа". За 8 лет в строительство и расширение производственных мощностей фабрики было вложено около 90 млн евро. В 2008 году мощность чаеразвесочной фабрики увеличилась благодаря запуску шести новых производственных линий.

### **Направления деятельности**

Производство, а также оптовая продажа (в том числе экспорт) широкого ассортимента товаров следующих категорий:

- Продукты питания
- Уход за домом
- Уход за собой
- Питание
- Здоровье, гигиена и красота

Ассортимент продукции Unilever включает в себя 400 торговых марок.

### **Ассортиментная политика в сегменте чая**

- Brooke Bond
- Lipton
- Беседа

### **География деятельности**



.....

### Показатели деятельности<sup>12</sup>

- ....
- ....
- ...

### Преимущества

- ...
- ...
- ...

### Планы по развитию

- ...
- ...

### СДС-ФУДС

<http://ahmadtea.ru/>

### О компании

ООО «СДС-ФУДС» с 1999 года является эксклюзивным дистрибьютором Ahmad Tea в России с правами представительства и полномочиями по маркетингу бренда Ahmad Tea.

### Направления деятельности

- ....

### «Май»

---

<sup>12</sup> [http://www.dp.ru/a/2010/03/10/Unilever\\_vlozhil\\_v\\_peterbu](http://www.dp.ru/a/2010/03/10/Unilever_vlozhil_v_peterbu)



<http://www.maycompany.ru/>

### **О компании**

Компания «Май» - один из крупнейших мировых производителей чая и кофе. Компания существует с 1991 года, когда начала поставки в Россию качественного цейлонского и индийского чая в ассортименте и объемах, преобразивших ситуацию на чайном рынке. Торговая марка «Майский чай» была зарегистрирована в 1993 году. В 1998 году компания «Май» открыла первую в истории новой России собственную чаеразвесочную фабрику в подмосковном городе Фрязино. В 2003 году компания «Май» становится эксклюзивным дистрибутором премиального английского бренда Curtis & Patridge в России и СНГ. В 2004 году компания «Май» становится эксклюзивным дистрибутором продукции швейцарской компании World Coffee Company SA на территории России и в странах СНГ.

### **Направления деятельности**

.....



**Таблица. Сравнительная характеристика игроков Рынка**

Наименование компании	Год выхода на российский рынок	Направления деятельности	Портфель брендов в сегменте чая	География	Доля Рынка, %	Преимущества	Планы по развитию
«Орими Трейд»	1994 год						
Unilever	1992 год						

Наименование компании	Год выхода на российский рынок	Направления деятельности	Портфель брендов в сегменте чая	География	Доля Рынка, %	Преимущества	Планы по развитию
«СДС-ФУДС»	1999 год						
«Май»	1991 год						

Источник: «Маркет Аналитика»

## КАНАЛЫ ПРОДАЖ НА РЫНКЕ ЧАЯ

### Особенности сбытовой политики на Рынке

Ниже представлена схема движения товара на Рынке от производства сырья до реализации готовой продукции.

#### Схема. Цепочка движения товара на Рынке (вариант 1)

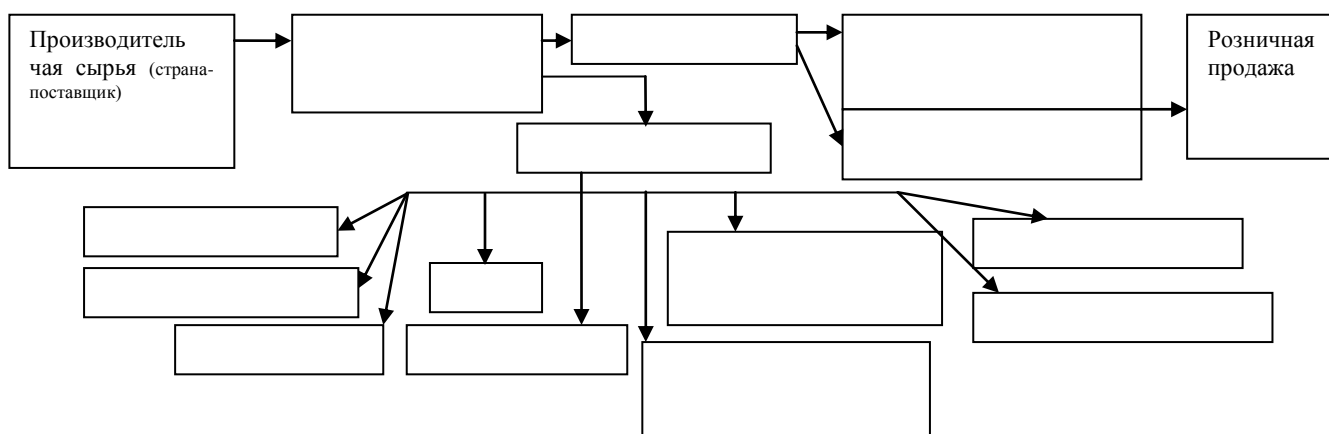

Источник: «Маркет Аналитика»

В нижеследующей таблице подробно представлены основные существующие форматы оптовой и розничной продажи на Рынке с указанием примеров компаний.



**Таблица. Форматы оптовой и розничной торговли на российском рынке**

Вариант	Формы оптовой и розничной продажи	Примеры компаний
Формы оптовой продажи		
1	Дистрибьютор/дистрибьюторные центры в регионе(ах), в другой стране	
	....	
	....	
3	Официальный дистрибьютор	
	Представительство компании	
Формы розничной продажи		
1-2-3	Супер/Гипермаркеты	
	Торговые автоматы	
	...	
	...	
	...	
	...	
	...	
	...	
	Магазины продукции для детей или аналогичные отделы в других магазинах	
1-2-3	Интернет-продажи (могут осуществляться оптовым, розничным продавцом или компанией-производителем)	

Источник: «Маркет Аналитика»

По данным на середину 2009 года наибольшую долю в структуре продаж чая занимают гипер-/супермаркеты – 38,8%. На втором месте мини-маркеты – 24,3%. Остальное приходится на продуктовые магазины прилавочного типа, а также киоски, павильоны и открытые рынки.



**Диаграмма. Структура продаж чая по каналам дистрибуции в стоимостном выражении, % от объема Рынка**

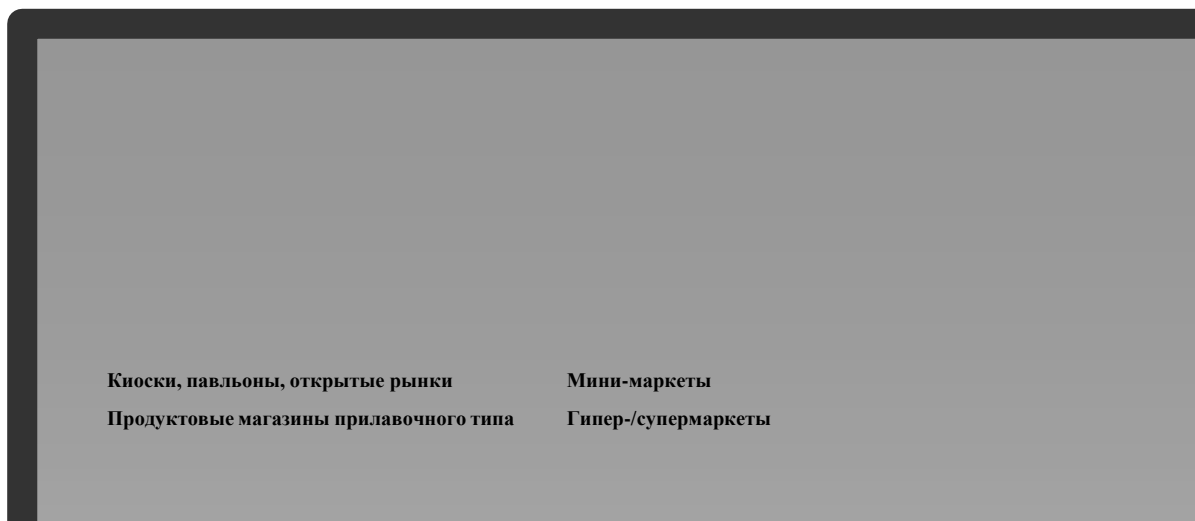

Источник: Исследование Nielsen, 2009

## Розничная торговля на Рынке

В I полугодии 2010 года оборот розничной торговли составил ..... При этом в июне 2010 года розничный товарооборот составил ..... руб., ..... к июню 2009 года и .....% к маю 2010 года.



## АНАЛИЗ КОНЕЧНЫХ ПОТРЕБИТЕЛЕЙ РЫНКА ЧАЯ

### Объём потребления на Рынке

По подсчетам ассоциации «Росчайкофе», по объемам потребления Россия занимает четвертое место после Индии, Китая и Турции. В России потребляет чай ..... населения<sup>13</sup>, а именно более .....млн. человек.

Таким образом, душевое потребление чая в России составляет .... кг на человека в год. Для сравнения в Великобритании этот показатель составляет .... кг. Однако качество потребления, в том числе ассортиментное предложение чая в российских розничных точках гораздо шире, чем в странах Европы и США. Так, почти в любом российском магазине можно приобрести любые чаи от суперпремиальных до обычных, постоянно появляются новые сорта, необычные вкусы, оригинальные упаковки.

### Потребительские предпочтения на Рынке

Российский чайный Рынок можно охарактеризовать несколькими тенденциями, которые проявили себя в последние несколько лет<sup>14</sup>:

- Активное переключение спроса с весового чая на пакетики, которые занимают уже более половины Рынка в натуральном выражении, и их доля продолжает расти. Эта тенденция продиктована темпом современной жизни (пакетик удобнее и быстрее заваривается).
- Рост спроса на ароматизированные чаи. ....
- .....

<sup>13</sup> [http://expert.ru/expert/2010/45/ekspertnuy\\_chay\\_iz\\_rossii/](http://expert.ru/expert/2010/45/ekspertnuy_chay_iz_rossii/)

<sup>14</sup> [http://expert.ru/expert/2010/45/ekspertnuy\\_chay\\_iz\\_rossii/](http://expert.ru/expert/2010/45/ekspertnuy_chay_iz_rossii/)



Одной из основных проблем потребления на чайном Рынке является

.....  
.....

## Основные тенденции Рынка

- Рост оптовой цены на чай-сырье
- Рост розничной цены в 2010 году
- ...
- ...
- ...
- ...
- ...
- ...
- ...
- ...
- Изменение потребительских предпочтений в сторону нетрадиционных видов чая:
  - Рост спроса на зеленые, травяные и фруктовые чаи, вызванное повышение интереса к здоровому образу жизни привело
  - ...
  - ...
- ...
- ...
- ...

## PEST-анализ Рынка

PEST-анализ (иногда обозначают как STEP) – это маркетинговый инструмент, предназначенный для выявления политических (Political), экономических (Economic),



социальных (Social) и технологических (Technological) аспектов внешней среды, которые могут повлиять на стратегию компании. Результаты PEST-анализа позволяют оценить внешнюю экономическую ситуацию, складывающуюся в сфере производства и коммерческой деятельности<sup>15</sup>. Результаты анализа Рынка представлены в Таблице 11.

**Таблица 1. PEST-анализ российского рынка чая**

Факторы внешней среды	Влияние факторов
<i>Политические</i>	
<ul style="list-style-type: none"><li>• Законодательная база;</li><li>• Государственные стандарты и нормы;</li><li>• Таможенное законодательство.</li></ul>	

Факторы внешней среды	Влияние факторов
<i>Социальные</i>	
<ul style="list-style-type: none"><li>• Ухудшение материального положения населения России;</li><li>• Сокращение денежных доходов населения;</li><li>• Изменение стиля жизни.</li></ul>	
<i>Технологические</i>	
<ul style="list-style-type: none"><li>• Увеличение импорта сырья;</li><li>• Производство новых продуктов;</li><li>• Развитие технологий.</li></ul>	

Факторы внешней среды	Влияние факторов
<i>Экономические</i>	
<ul style="list-style-type: none"><li>• Рост ВВП;</li><li>• Повышение уровня инфляции;</li><li>• Платежеспособный спрос;</li><li>• Повышение уровня безработицы;</li><li>• Воздействие мировой экономического кризиса на экономику страны;</li><li>• Динамичный образ жизни в городах.</li></ul>	

Источник: «Маркет Аналитика»

## Риски и барьеры при выходе на Рынок

Основными барьерами для вхождения на рынок являются следующие:

<sup>15</sup> <http://ru.wikipedia.org/>



- Исключительные права, льготы или иные привилегии, предоставленные региону или отдельной компании органами власти и управления, в т.ч. связанные с различного рода программами социально-экономического развития,
- Закрепленные в законах льготы компаниям,
- ...
- ...
- ...
- ...

В индустрии продуктов питания и напитков барьеры входа в отрасль основаны на .....

Если говорить о рынке чая в России, то действительными барьерами являются:

- Высокая степень концентрации игроков на Рынке,
- ...
- ...
- ...
- ...
- ...

## Перспективы развития Рынка

Исходя из положительных тенденций экономического развития начала 2011 года и прогнозов экспертов.....

Таким образом, среди основных перспектив развития Рынка можно отметить следующие:

- .....
- .....
- .....





## Перечень таблиц и диаграмм

Таблица 1. Показатели деятельности компании «Орми Трэйд» за период 2004-2009 гг.

Таблица 2. Сравнительная характеристика игроков Рынка

Таблица 3. Форматы оптовой и розничной торговли на российском рынке

Таблица 4. PEST-анализ российского рынка чая

Диаграмма 1. Номинальный объем произведенного ВВП в текущих ценах за период 2002-2009 гг. и прогноз на 2011 год, млрд. руб.

Диаграмма 2. Уровень инфляции за период 2003-2010 гг. и прогноз на 2011 год

Диаграмма 3. Среднемесячная номинальная начисленная заработная плата в расчете на одного работника по региону Российская Федерация, руб.

Диаграмма 4. Индекс уровня жизни

Диаграмма 5. Динамика численности безработных за период 2000-2010 гг., млн. человек

Диаграмма 6. Динамика оборота розничной торговли за период 2000-2009 гг. и прогноз на 2010 год, млрд. руб.

Диаграмма 7. Структура продаж чая по видам в натуральном выражении, % от объема Рынка

Диаграмма 8. Структура продаж чая по видам в денежном выражении, % от объема Рынка

Диаграмма 9. Структура продаж чая по способу фасовки в натуральном выражении, % от объема Рынка

Диаграмма 10. Ценовая структура Рынка, % от объема Рынка в натуральном выражении

Диаграмма 11. Динамика средних оптовых цен производителей натурального (сортового) расфасованного чая в России за период 2004-2010 гг., руб./т

Диаграмма 12. Динамика производства чая в натуральном выражении за период 2000-2010 гг., тыс. тонн

Диаграмма 13. Динамика импорта чая в натуральном выражении за период 2006-2010 гг., тыс. тонн

Диаграмма 14. Динамика импорта чая в денежном выражении за период 2006-2010 гг., \$ млн.

Диаграмма 15. Динамика Рынка в денежном выражении за период 2000-2010 гг., млрд. рублей

Диаграмма 16. Доли игроков на Рынке, в % от объема Рынка в стоимостном выражении

Диаграмма 17. Доли чайных брендов, % от объема Рынка в стоимостном выражении

Диаграмма 18. Структура продаж чая по каналам дистрибуции в стоимостном выражении, % от объема Рынка

Диаграмма 19. Структура выручки ТОП-50 ритейлеров России в 2009 году по типу сети, %

Диаграмма 20. Выручка с 1 кв. м торговой площади сетей FMCG, входящих в ТОП-50, в 2009 году, \$ тыс./год

Диаграмма 21. Рейтинг марок чая по степени узнаваемости у российского потребителя, %

Диаграмма 22. Рейтинг марок чая по уровню потребления среди российских потребителей, %

Схема 1. Цепочка движения товара на Рынке



Маркет  
Аналитика

Телефон: (495) 720-13-80  
E-mail: [info@marketanalitika.ru](mailto:info@marketanalitika.ru)  
[www.marketanalitika.ru](http://www.marketanalitika.ru)

*По поводу приобретения готовых маркетинговых исследований компании «Маркет Аналитика» обращайтесь по указанным контактам.*

*Контактная информация:*

*Телефон: +7 (495) 720-13-80*

*E-mail: [info@marketanalitika.ru](mailto:info@marketanalitika.ru)*

*[WWW.MARKETANALITIKA.RU](http://WWW.MARKETANALITIKA.RU)*